

BELLANO ANTICO

KARTA TECHNICZNA

ZASTOSOWANIE: Kostka brukowa przeznaczona do zabudowy nawierzchni pod ruch pieszy i kołowy lekki do 3,5t.

POWIERZCHNIA: Postarzana

TECHNOLOGIA: Obijana

PARAMETRY TECHNICZNE:

▪ Kombiforma:	Tak
▪ Grubość [cm]:	6
▪ Typ fazy:	Bez Fazy
▪ Hydrofobizacja:	Tak
▪ Ilość na palecie [m ²]:	10,76
▪ Waga palety [t]:	1,53
▪ Ilość warstw na palecie:	*
▪ Wymiary kamieni [cm] - ilości na warstwie [szt.]:	
A) 18,7 x 12,5 360 szt.	B) 12,5 x 12,5 180 szt.

* Brak (pakowanie typu Big-Bag)

W wyniku procesu postarzania kostki część kamieni może posiadać cechy nadmiernego obicia. Należy wówczas wykorzystać te kamienie na docinki.

ZGODNOŚĆ Z NORMAMI: EN 1338:2003; EN 1338:2003/AC:2006

PARAMETR	WARTOŚCI
TOLERANCJE WYMIAROWE DŁUGOŚĆ [mm]	±2
TOLERANCJE WYMIAROWE SZEROKOŚĆ [mm]	±2
TOLERANCJE WYMIAROWE GRUBOŚĆ [mm]	±3
WYTRZYMAŁOŚĆ NA ZGINANIE [MPa]	-
WYTRZYMAŁOŚĆ NA ROZCIĄGANIE PRZY ROZŁUPYWANIU [MPa]	Zgodna ≥ 3,6 Mpa
NASIĄKLIWOŚĆ [%]	Klasa 2B
ODPORNOŚĆ NA ZAMRAŻANIE /ROZMRAŻANIE Z UDZIAŁEM SOLI	Klasa 3D
ODPORNOŚĆ NA ŚCIERANIE	Klasa 4I
ODPORNOŚĆ NA POŚLIZG / POŚLIZGNIĘCIE	zadawalająca

1. Przed rozpoczęciem prac należy zapoznać się z Poradnikiem Brukarskim oraz Warunkami Gwarancji dostępnymi na stronie Producenta
2. Dobór i właściwe wykonanie podbudowy zgodnie z przeznaczeniem produktu.
3. Zasada układania materiału z min. trzech palet.
4. Niedocinanie materiału na ułożonej powierzchni, zabezpieczenie folią podczas prac remontowo-budowlanych.
5. Piętrowanie wzwyż maksymalnie 3 palet.
6. Zabezpieczenie zagęszczarki podczas pracy płytą z tworzywa sztucznego.
7. Wypełnienia szczelin piaskiem płukany bez frakcji pylastych i ilastych.
8. W celu wyliczenia zapotrzebowania produktu należy dodać do rzeczywistej powierzchni od 5 do 10% na ewentualne docinki i odpad.

BELLANO ANTICO
RYSUNEK WYMIAROWY

WYKAZ KAMIENI [cm]

grubość: 6cm

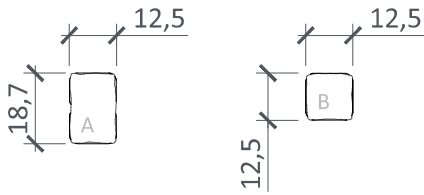

DETAL KRAWĘDZI [mm]

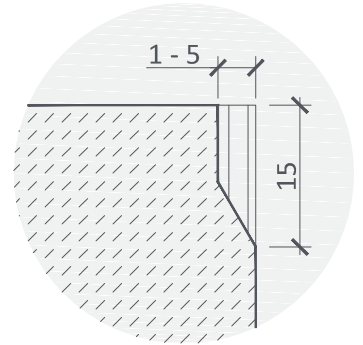

UKŁAD NA WARSTWIE PRODUKCYJNEJ

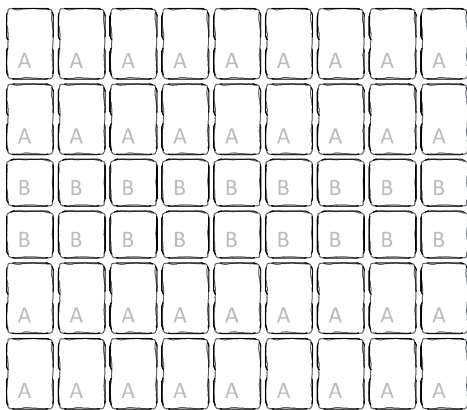

PROPORCJE KAMIENI:

kamień A 18,7x12,5cm: 360 szt./bigbag
kamień B 12,5x12,5cm: 180 szt./bigbag

ILOŚĆ (m²):

bigbag: 10,76 m²

WZORY UŁOŻENIA

 moduł podstawowy wzoru

WZÓR 1

